

## Charnière avec ferme-portail hydraulique 180° intégré

MAMMOTH-180 (Breveté)

Charnière à fermeture automatique élégante et puissante avec ouverture à 180°. Le Mammoth est parfaitement adapté pour les portes d'un poids max de 150 kg et de largeur max 1500 mm. Il est équipé d'un double roulement pour une utilisation encore plus confortable. Le système d'amortissement hydraulique garantit une vitesse de fermeture constante insensible aux variations de température. La charnière basse DINO est incluse.



### Options de couleur

ZILV 9005

### Spécifications

- ✓ Charnière à fermeture automatique avec amortissement hydraulique breveté
- ✓ Design esthétique
- ✓ Coffre en aluminium thermolaqué
- ✓ Vitesse de fermeture insensible à l'humidité et aux variations de températures
- ✓ Souplesse d'ouverture: Maximum 16 Nm
- ✓ Fixation anti vandalisme
- ✓ Réversible, plus de poteaux droits ou gauches en stock
- ✓ Montage facile avec insert Quick-Fix
- ✓ Réglable sur 2 dimensions (2 x 20 mm)

### Code de commande

**MAMMOTH-180** Charnière hydraulique à fermeture automatique réglable pour grandes portes

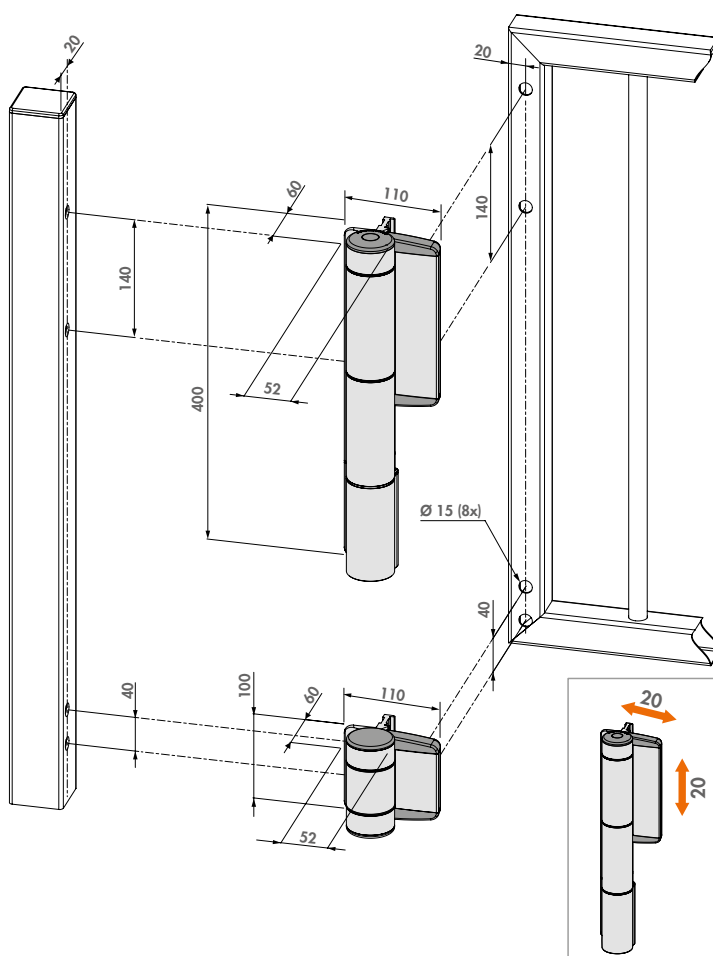

### Outils d'installation recommandés



DRILLVISE-II

DRILLVISE-IV

CLB-MAMMOTH